

Thermische Antriebe mit **Schubfunktion**, für Brandschutzklappen, betätigt durch **eutektisches Schmelzlot**

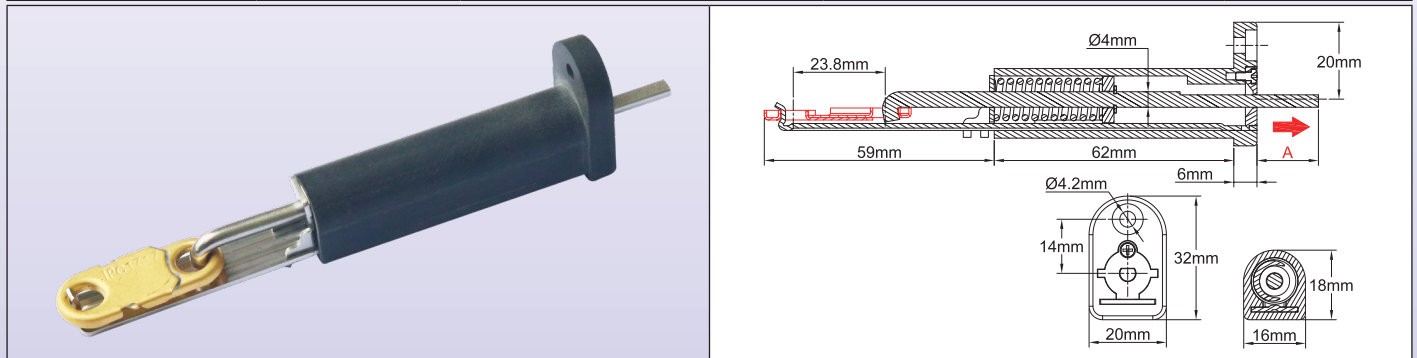

Material	Auslösekraft	Montage-Lochgrößen (mm)	Schmelzlot-Lochabstand (mm)	Typen
304 Edelstahl	15 DaN			52B



Diese mechanischen Thermoantriebe sind für das Schließen von Brandschutzklappen in Lüftungskanälen bestimmt. Ihre **große Betätigungskraft entriegelt die Feder, die die Klappe betätigt**. Da sie **keine Energieversorgung benötigen**, sind diese Geräte besonders einfach und zuverlässig. Sie sind für alle Brandschutzklappen vorgeschrieben, die der Norm NF-S 61.937 entsprechen. Die Kraft, die sie entwickeln, ist mit Schmelzloten aus eutektischer Legierung mit einer Lötfläche von 200mm² * oder mehr kompatibel. Einige örtliche Vorschriften können jedoch den regelmäßigen Austausch des Schmelzeinsatzes oder des Thermoantriebes vorschreiben.

Länge (A) der Antriebsstange vor dem Auslösen: 5, 10 oder 15mm

(Diese Länge wird für ein Schmelzlot vom Typ 5EE mit 23,8mm Lochabstand angegeben und variiert proportional zum Lochabstand der Schmelzloten).

Hub der Antriebsstange beim Auslösen: ≥ 20mm

Schubkraft der Auslösestange: ≥ 15DaN (zu Beginn des Hubs).

Kommunikation mit der Außenumgebung: Die Mechanismen sind mit einer leckarmen Wand ausgestattet, die die Luft des Lüftungskanals von der Außenluft trennt.

Montage: Durch die Wand des Lüftungskanals mit M4-Schrauben oder selbstbohrenden Schrauben mit ähnlichen Größen. Siehe die obige Zeichnung zum Schneiden des Blechs.

Material des Körpers: PA66 glasfaserverstärkt, temperaturbeständig bis 200°C.

Material des Mechanismus: Edelstahl Aisi 304.

RoHS-Konformität: Diese Mechanismen sind RoHS-konform, aber die Konformität der Baugruppe, wenn sie mit Schmelzloten ausgestattet ist, hängt von der Konformität des Schmelzlotes ab (siehe technische Datenblätter der Schmelzloten).

Kennzeichnung: Modell und Herstellungsdatum sind auf jedem Mechanismus eingepreßt. Bei Ausstattung mit einem Schmelzlot hat das Schmelzlot seine eigene Kennzeichnung (siehe technische Datenblätter der Schmelzloten).

Salzsprühnebel-Resistenz: Gemäß ISO 9227-2012 behalten die Mechanismen ihre Funktionstüchtigkeit, wenn sie 5 Tage (120 Stunden) bei 35°C einem Nebel aus 20 Gew.-% Natriumchlorid in destilliertem Wasser ausgesetzt werden.

* Die dauerhafte mechanische Festigkeit einer eutektischen Schmelzverbindung hängt von der Lötfläche, aber auch von der Zusammensetzung der Legierung und der Umgebungstemperatur ab. Siehe die in der technischen Einführung angegebenen Grenzkoeffizienten.

Hauptreferenzen mit 5EE Schmelzlot (Nicht-RoHS)

Temperatur	Länge A	Referenz	Länge A	Referenz	Länge A	Referenz
Without fusible link	5mm	52B20062150B0000	10mm	52B20062150C0000	15mm	52B20062150C0000
68°C (155°F)	5mm	52B2006215EA0680	10mm	52B2006215EB0680	15mm	52B2006215EC0680
72°C (162°F) *	5mm	52B2006215EA0720	10mm	52B2006215EB0720	15mm	52B2006215EC0720
96°C (205°F)	5mm	52B2006215EA0960	10mm	52B2006215EB0960	15mm	52B2006215EC0960
103°C (218°F)	5mm	52B2006215EA1030	10mm	52B2006215EB1030	15mm	52B2006215EC1030
120°C (248°F)	5mm	52B2006215EA1200	10mm	52B2006215EB1200	15mm	52B2006215EC1200

Hauptreferenzen mit 5EE Schmelzlot (RoHS-konform)

Temperatur	Länge A	Referenz	Länge A	Referenz	Länge A	Referenz
60°C (140°F)	5mm	52B2006215RA0600	10mm	52B2006215RB0600	15mm	52B2006215RC0600
72°C (162°F) *	5mm	52B2006215RA0720	10mm	52B2006215RB0720	15mm	52B2006215RC0720
79°C (174°F)	5mm	52B2006215RA0790	10mm	52B2006215RB0790	15mm	52B2006215RC0790
109°C (228°F)	5mm	52B2006215RA1090	10mm	52B2006215RB1090	15mm	52B2006215RC1090
117°C (242°F)	5mm	52B2006215RA1170	10mm	52B2006215RB1170	15mm	52B2006215RC1170
120°C (248°F)	5mm	52B2006215EA1200	10mm	52B2006215EB1200	15mm	52B2006215EC1200

* : Auslösewert wird oft fälschlicherweise mit 70°C (158°F) angegeben.

Wegen ständigen Produktverbesserungen dienen die hier gezeigten Zeichnungen und Beschreibungen nur zur Orientierung und können ohne Vorankündigung geändert werden.